

空圧式振動発生機

AIR VIBRATOR

圧縮空気を供給するだけで、振動を発生させるバイブレータです。
主に粉体を扱う機器・装置、振動フィーダ等に使用します。

特長

- 振動数、振動力を供給エアで調整可
- 構造がシンプルで取扱いが安全
- 豊富な機種から最適な選択が可能
- 電源不要、防爆雰囲気でも使用可
- オイルレス製品

各種用途

- ホッパーからの排出、定量供給
- パイプの詰まり防止、ふるい分け
- 振動テーブル(充填・脱泡用)
- 製紙・印刷ラインでの紙の整列
- コンベアラインのひっかかり等、他



NSV 密閉型 i シリーズ



NSV 突出型 Eシリーズ



NSV ノッカー型 Kシリーズ



タービン型 ATVシリーズ

型式	圧力	振動力	振動数	エア消費量	質量
[密閉型]	MPa	N	VPM(Hz)	L/M	kg
NSV-10i	0.4	4	6,780(113)	6	0.07
	0.6	6	8,640(144)	15	
NSV-16i	0.4	17	5,628(93.8)	17	0.18
	0.6	20	6,780(113)	36	
NSV-22i	0.4	46	3,750(62.5)	32	0.42
	0.6	62	4,500(75)	70	
NSV-30i	0.4	88	4,128(68.8)	65	0.85
	0.6	116	4,878(81.3)	135	
NSV-40i	0.4	173	3,378(56.3)	100	1.72
	0.6	254	4,128(68.8)	205	
NSV-50i	0.4	277	2,250(37.5)	150	3.21
	0.6	407	3,000(50)	312	

型式	圧力	振動力	振動数	エア消費量	質量
[突出型]	MPa	N	VPM(Hz)	L/M	kg
NSV-10E	0.4	7	4,500(75)	8	0.07
	0.6	9	5,250(87)	17	
NSV-16E	0.4	13	3,378(56)	20	0.18
	0.6	15	4,500(75)	41	
NSV-22E	0.4	48	3,000(50)	38	0.47
	0.6	63	3,378(56)	77	
NSV-30E	0.4	94	2,250(37)	69	0.92
	0.6	111	3,000(50)	140	
NSV-40E	0.4	189	1,878(31)	102	2.08
	0.6	226	2,250(37)	209	
NSV-50E	0.4	345	1,500(25)	166	3.71
	0.6	448	1,878(31)	331	

型式	圧力	振動力	振動数	エア消費量	質量
[ノッカー型]	MPa	N	VPM(Hz)	L/M	kg
NSV-10K	0.4	24	6,000(100)	14	0.16
	0.6	38.4	7,980(133)	25	
NSV-16K	0.4	40	4,500(75)	26	0.38
	0.6	58	4,950(82)	46	
NSV-22K	0.4	56	3,750(62)	80	0.69
	0.6	72	4,500(75)	120	
NSV-30K	0.4	192	3,000(50)	93	1.29
	0.6	275	3,750(62)	133	
NSV-40K	0.4	352	2,418(40)	146	2.8
	0.6	409	3,558(59)	226	
NSV-50K	0.4	512	1,092(18)	225	4.58
	0.6	709	1,500(25)	350	

型式	圧力	振動力	振動数	エア消費量	質量
[タービン型]	MPa	N	VPM(Hz)	L/M	kg
ATV-30	0.4	10.5	7,140(119)	140	0.3
	0.6	12	9,000(150)	206	
ATV-40	0.4	48.6	5,628(93)	150	0.6
	0.6	51	8,280(138)	220	
ATV-60	0.4	152.4	5,250(87)	166	1.2
	0.6	177.6	6,360(106)	250	

取付イメージ図

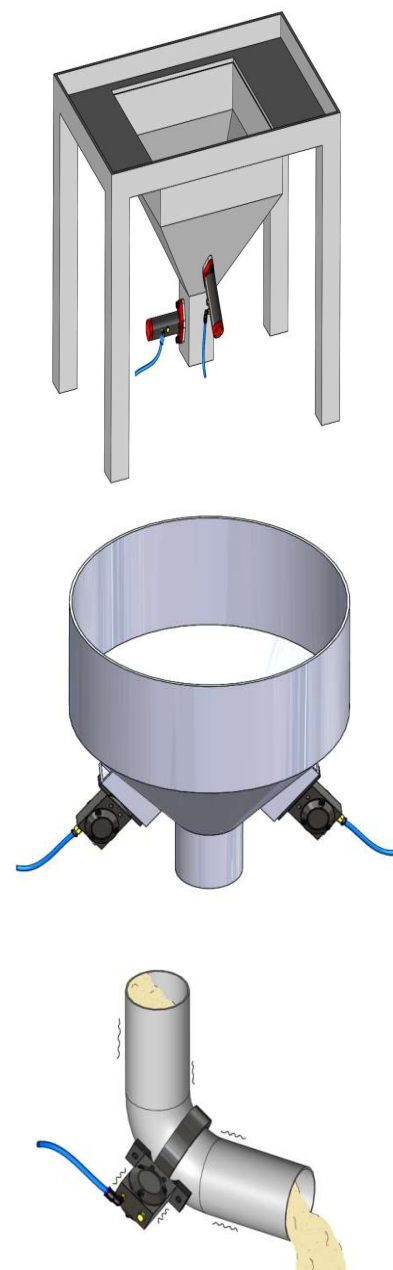

補強材又支材を取付ける

※エアバイブレータの手前に「圧縮空気清浄器:水とりくん」の設置をお勧めいたします



株式会社 セイロアジアネット

<http://www.saeilo-asianet.com>

埼玉県さいたま市大宮区三橋3丁目255-B

TEL 048-622-1761

FAX 048-622-1901

全国に広がる機械工具販売店を通じてお求め下さい

お問い合わせ・ご用命は当社へ